

UŽÍVATEĽSKÝ MANUÁL

JSMART

CUSTOM[®]

CUSTOM a.s. Via Berettine 2/B
43010 Fontevivo (PARMA) -
Taliansko
Tel.: +39 0521-680111
Fax: +39 0521-610701
http: www.custom.biz

Oddelenie Zákaznícky servis:
E-mail: support@custom.it

© 2015 CUSTOM a.s. - Taliansko.
Všetky práva vyhradené. Úplné alebo čiastočné reprodukcie tohto manuálu v akejkoľvek podobe, či už tlačenej alebo elektronickej podobe, sú zakázané. Kým nie je zaručené, že informácie v ňom obsiahnuté boli dôkladne skontrolované, CUSTOM SpA a ďalšími subjektmi oprávnenými pri tvorbe tohto návodu a nenesie žiadnu zodpovednosť za to, ako bol použitý. Informácie a prípadné chyby nájdené v ňom, alebo návrhy na to, ako by bolo možné zlepšiť sú vítané. Vzhľadom k tomu, výrobky sú podrobené priebežnej kontrole a zlepšovaniu, CUSTOM SpA si vyhradzuje právo vykonávať zmeny obsahu informácií obsiahnutých v tomto dokumente bez predchádzajúceho oznámení.

Predinštalovaný multimediálny obsah je chránený autorským právom CUSTOM Spa. Iné názvy spoločností a produktov tu uvedených môžu byť chránené ochrannými známkami príslušných vlastníkov. Zmienka o produktoch tretích strán sú len pre informačné účely a nepredstavujú ani podporu, ani odporúčania. CUSTOM Spa nenesie žiadnu zodpovednosť, pokiaľ ide o výkon či použitie týchto produktov.

Obrázky použité v tomto návode sa používajú ako príklady vyobrazenia techniky. Nemusia verne reprodukovat' popísaný model.

Pokiaľ nie je stanovené inak, informácie uvedené v tomto návode sú pre všetky modely v produkcii k dátumu vydania tohto dokumentu.

Všeobecné bezpečnostné pokyny
Venujte pozornosť na nasledujúce opatreniam, ktoré by mohli ohroziť funkčnosť produktu:

- Prečítajte si a uschovajte pokyny, ktoré nasledujú.
- Dodržujte všetky údaje a pokyny uvedené na zariadení.
- Uistite sa, že povrch, na ktorom spočíva zariadenie je stabilný. Ak tomu tak nie je, prístroj by mohol spadnúť, vážne sa poškodiť.
- Uistite sa, že zariadenie stojí na pevnom (nečalúnenom), povrchu a že je dostačujúce odvetrávanie.
- Pri umiestnení prístroja sa uistite, že kábel je nepoškodený.
- Používajte typ elektrického napájania, ktorý je uvedený na štítku prístroja. Ak nie ste si istý, obráťte sa na svojho predajcu.
- Uistite sa, že elektrický systém, ktorý napája zariadenie je vybavené vodičom a je chránený diferenciálnym spínačom.
- Nezakrývajte vetracie otvory.
- Nevkladajte predmety dovnútra zariadenia, pretože by mohli dôjsť ku skratu alebo poškodeniu komponentov, ktoré by mohli ohroziť fungovanie tlačiarne.
- Nevykonávajte opravy na zariadení sami, s výnimkou bežnej údržby operácií uvedených v užívateľskej príručke.
- Uistite sa, že je ľahko prístupný výstup elektrickej siete s kapacitou nie menej ako 10A v tesnej blízkosti miesta, kde má byť zariadenie inštalované.
- Pravidelne vykonávajte pravidelnú údržbu na zariadení, aby sa zabránilo usadzovaniu nečistôt, ktoré by mohli ohroziť správnu a bezpečnú prevádzku zariadenia.
- Pred akýmkoľvek druhom práce na stroji, odpojte napájanie.
- Nedotýkajte sa termálnej hlavy tlačiarne holými rukami alebo kovovými predmetmi. Nevykonávajte žiadne operácie vnútri tlačiarne ihneď po dokončení tlače, pretože hlava a motor majú tendenciu byť veľmi horúce.

VŠEOBECNÉ POKYNY

CUSTOM SpA nenesie žiadnu zodpovednosť za úrazy alebo poškodenie osôb alebo majetku, vyskytujúcich sa v dôsledku manipulácií, štrukturálnych a funkčných modifikácií, nevhodnej alebo nesprávnej inštalácie, v prostrediach ktoré nie sú v súlade so stupňom ochrany zariadenia, alebo požadovanej teploty a vlhkosti, poruchy spôsobenej nevykonaním údržby a pravidelnej prehliadky a zlej opravy.



**ZNAČKA CE NA VÝROBKU
POTVRDZUJE, ŽE
VÝROBOK ZODPOVEDÁ
ZÁKLADNÝM
BEZPEČNOSTNÝM
POŽIADAVKAM.**

Zariadenie je v súlade s esenciálne elektromagnetickej kompatibility a elektrickej bezpečnosti požiadavky stanovené v smerniciach 2006/95 / ES a 2004/108 / ES, keďže to bol navrhnutý v súlade s ustanoveniami uvedenými v nasledujúcich štandardov:

- EN 55022 trieda B (Medze a metódy merania charakteristík rádiového rušenia informačné technológie zariadenia)
- EN 55024 (Information Technology Equipment - Charakteristiky odolnosti - Medze a metódy merania)
- EN 60950-1 (Bezpečnosť informačných zariadení, vrátane elektrických kancelárskych zariadení)



**POKYNY PRE
LIKVIDÁCIU VÝROBKU**

Logo prečiarknutého odpadu znamená, že použité elektrické a elektronické výrobky nesmú byť zmiešané s netriedeným mestským odpadom. Pre podrobnejšie informácie o recyklácii tohto výrobku, postupujte podľa pokynov vo vašej krajine pri likvidácii týchto produktov.

- Nevyhadzujte toto zariadenie ako rôzne tuhý komunálny odpad.
- Opätovné použitie alebo správna recyklácia elektrických a elektronických zariadení (EEZ), je dôležitá, pri ochrane životného prostredia a dobrých životných podmienok ľudí.
- V súlade s európskou smernicou WEEE 2002/96 / EC, špeciálne zberné miesta sú k dispozícii pre odvoz odpadu z elektrických a elektronických zariadení a zariadenia môžu byť tiež odovzdané distribútorovi.
- Verejná správa a výrobcovia elektrických a elektronických zariadení sa podieľajú na uľahčení procesu opätovného použitia a zhodnocovania odpadov z elektrických a elektronických zariadení prostredníctvom zberných organizácií vhodného plánovania.
- Neoprávnené zneškodňovanie odpadu z elektrických a elektronických zariadení sa trestá podľa zákona.



Formát používaný k tejto príručke, zlepšuje využívanie prírodných zdrojov znižuje množstvo potrebného papiera pre tlač tejto kópie,

OBSAH :

Obsah

| | |
|---|-----------------------------------|
| Obsah..... | 3 |
| 1. ÚVOD | 5 |
| 1.1. Ako používať túto príručku | 5 |
| 2. INŠTALÁCIA | 6 |
| 2.1. Príprava na použitie | 6 |
| 2.2. Rozbalenie produktu..... | 6 |
| 2.3. Štandardná konfigurácia | 7 |
| 2.4. Elektrická sieť a kontrola mechanických funkcií..... | 8 |
| 2.5. Zapnutie a vypnutie | 8 |
| 2.6. Operácie s prídavnými batériami | 9 |
| 2.7. Elektronický žurnál (EŽ) | 9 |
| 2.8. Displej..... | 9 |
| 2.9. Operatívne režimy | 11 |
| 2.10. Výmena papiera..... | 12 |
| 2.11. Servisné operácie | 13 |
| 2.12. Fiskalizácia..... | 13 |
| 3. POPIS FUNKCIONALITY | 14 |
| 3.1. Klávesnica | 14 |
| 3.2. Funkčné klávesy | 14 |
| 3.3. Základná gumová klávesnica | 14 |
| 3.4. Mapa kódov pozícií | 15 |
| 3.5. Použitie alfanumerických znakov | 15 |
| 3.6. Dostupné znaky | 16 |
| 3.7. Funkcie klávesnice | 17 |
| 4. ZÁKLADNÉ PROGRAMOVANIE | 20 |
| 4.1. Všeobecné informácie | 20 |
| 4.2. Všeobecné nastavenia..... | 20 |
| 4.3. Správa oddelení | 22 |
| 4.4. PLU..... | 23 |
| 4.5. Zľavy, prirážky..... | 24 |
| 4.6. Správa obsluhy | 25 |
| 4.7. Správa zákazníkov | 26 |
| 4.8. Elektronický žurnál (EŽ) | Chyba! Záložka nie je definovaná. |
| 5. DENNÁ PREVÁDZKA - PREDAJ..... | 28 |

| | | |
|------|--|-----------|
| 5.1. | Operácie predaja cez oddelenia a výpočet výdavku | 28 |
| 5.2. | Operácie predaja PLU | 29 |
| 5.3. | Storno/Storno poslednej položky/Storno dokladu/Vrátenie | 30 |
| 5.4. | Vrátenie peňazí..... | 30 |
| 5.5. | Rôzne platby..... | 31 |
| 5.6. | Operátori – obsluha pokladne..... | 31 |
| 6. | FISKÁLNE UZÁVIERKY - NULOVANIE..... | 32 |
| 6.1. | Všeobecné informácie | 32 |
| 6.2. | Tabuľka fiskálnych uzávierok | 32 |
| 7. | PREHLADOVÉ UZÁVIERKY – ŠTATISTICKÉ A MANAŽÉRSKE SPRÁVY..... | 33 |
| 7.1. | Všeobecné informácie | 33 |
| 7.2. | Tabuľka prehľadových uzávierok | 33 |
| 8. | Technické charakteristiky..... | 45 |

1. ÚVOD

1.1. Ako používať túto príručku

O pokynoch uvedených v jednotlivých kapitolách:

- kľúče, ktoré musia byť stlačené sú zobrazené v správnom poradí
- niektoré kľávesy majú druhú funkciu a operátor ich môže aktivovať prostredníctvom stlačenia kľávesy pred stlačením potrebnej kľávesy na spustenie požadovanej funkcie
- dáta, ktoré musia byť zadané operátorom sú zobrazované medzi dvoma hranatými zátvorkami.



Príklady:



To znamená:
stlačte postupne tlačidlá 1, 2 a TOTAL



To znamená:
stlačte postupne tlačidlá SHIFT a ODDELENIE 1



To znamená:
stlačte kľávesu SUBTOTAL, vložte 3 skupiny s 2 číslicami na deň (DD), mesiac (MM), rok (RR), a potom stlačte tlačidlo TOTAL

2. INŠTALÁCIA

2.1. Príprava na použitie

Predbežné operácie

1. rozbalenie a fyzická kontrola súčastí a príslušenstva (viď bod 2.2)
2. Identifikácia ovládacích prvkov a možnosti externého pripojenia (viď bod 2.3)
3. pripojenie elektrického napájania a kontrola mechanických funkcií (viď bod 2.4).
4. vloženie kotúča papiera (viď bod 2.10).

Prispôsobenie elektronickej registračnej pokladne, programovanie a externé pripojenia

V nasledujúcich kapitolách 3 a 4 tejto používateľskej príručky nájdete informácie a pokyny na prispôsobenie primárnych funkcií.

Ak chcete zmeniť operatívne parametre, ako aj umožniť alebo zakázať voliteľné funkcie, obráťte sa na Vaše autorizované servisné stredisko.

2.2. Rozbalenie produktu

Skontrolujte, či balenie obsahuje všetky uvedené diely. Overte neporušenosť komponentov (najmä elektrických konektorov). V prípade pochybností prosím, požiadajte o zásah kvalifikovaného technika.

VAROVANIE:

Zariadenie sa odporúča umiestniť mimo priameho dosahu vykurovacích zdrojov a špliechajúcej vody.

1. Elektronický žurnál (EŽ) (Vložený do slotu)
2. Napájací adaptér
3. Fiškálne zariadenie - ERP
4. Uživatelská príručka
5. Kotúč teplocitlivého papiera

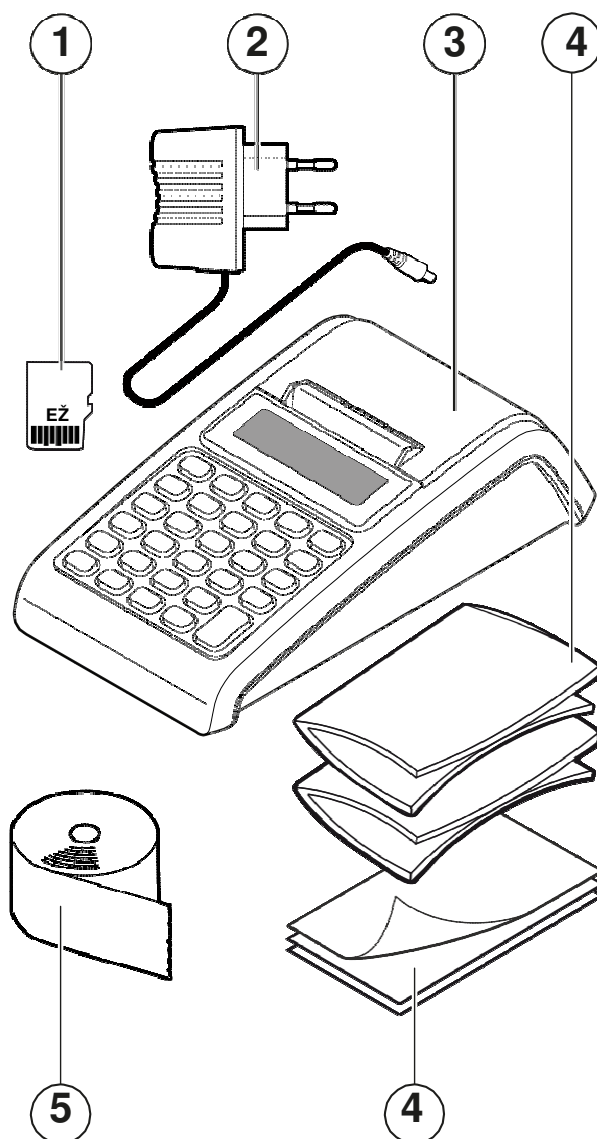

2.3. Štandardná konfigurácia

1. Gumená klávesnica
2. Displej operátora
3. Tlačidlo na otvorenie priestoru papiera
4. Výstup papiera s rezacou čepeľou
5. Kryt priestoru papiera
6. Konektor zásuvky na peniaze
7. Konektor RS232/sériový port
8. Konektor USB
9. Konektor napájania
10. Elektronický žumál (EŽ), slot (MicroSD)
11. Displej zákazníka

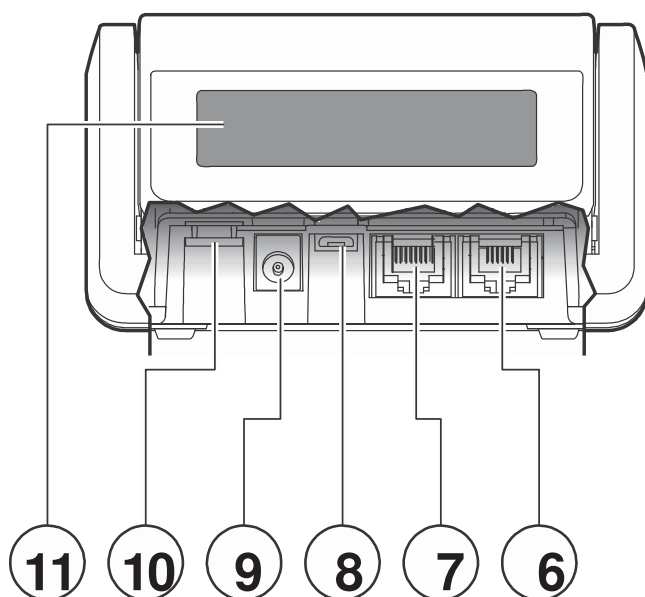
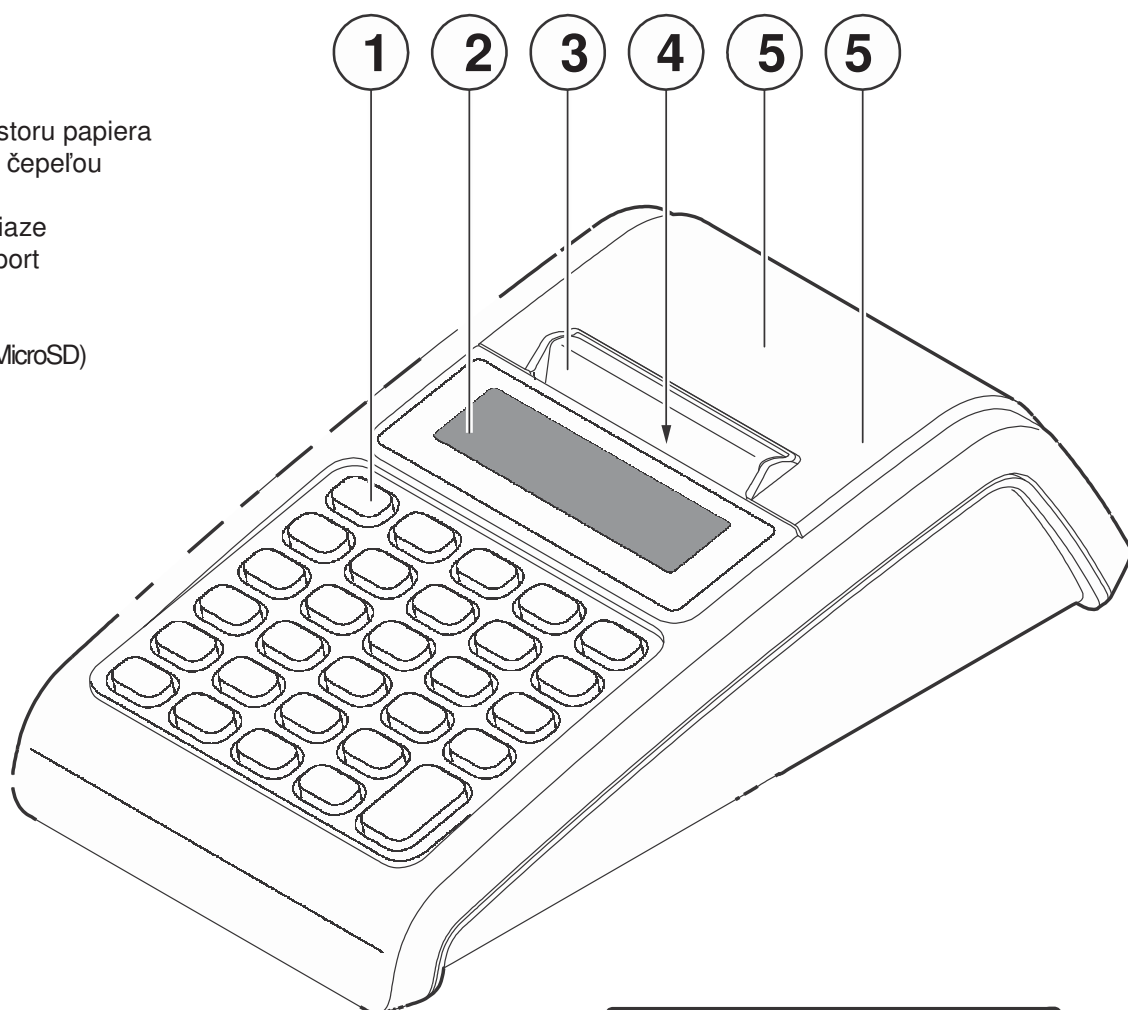

2.4. Elektrická sieť a kontrola mechanických funkcií

Predtým, než začnete používať zariadenie, skontrolujte či všetky mechanické časti fungujú správne.

1. Pripojte externý napájací adaptér ku konektoru nachádza sa na prednej strane zariadenia (pozri obrázok nižšie).
2. Pripojte napájací kábel k externému napájacímu adaptéru a potom do zásuvky 220V.

VAROVANIE:

Elektrická sieťová zásuvka musí byť vybavená správne zapojeným uzemňovacím spojením, súlade so zákonmi a predpismi. Elektrická sieťová zásuvka musí zostať prístupná po nainštalovaní pokladne.

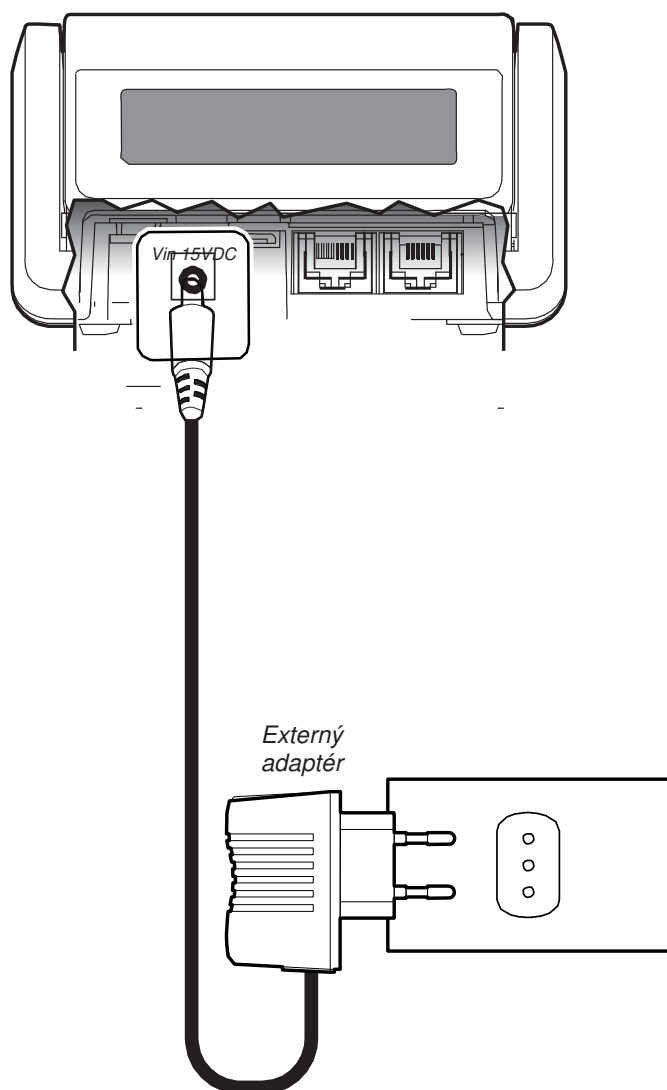

2.5. Zapnutie a vypnutie

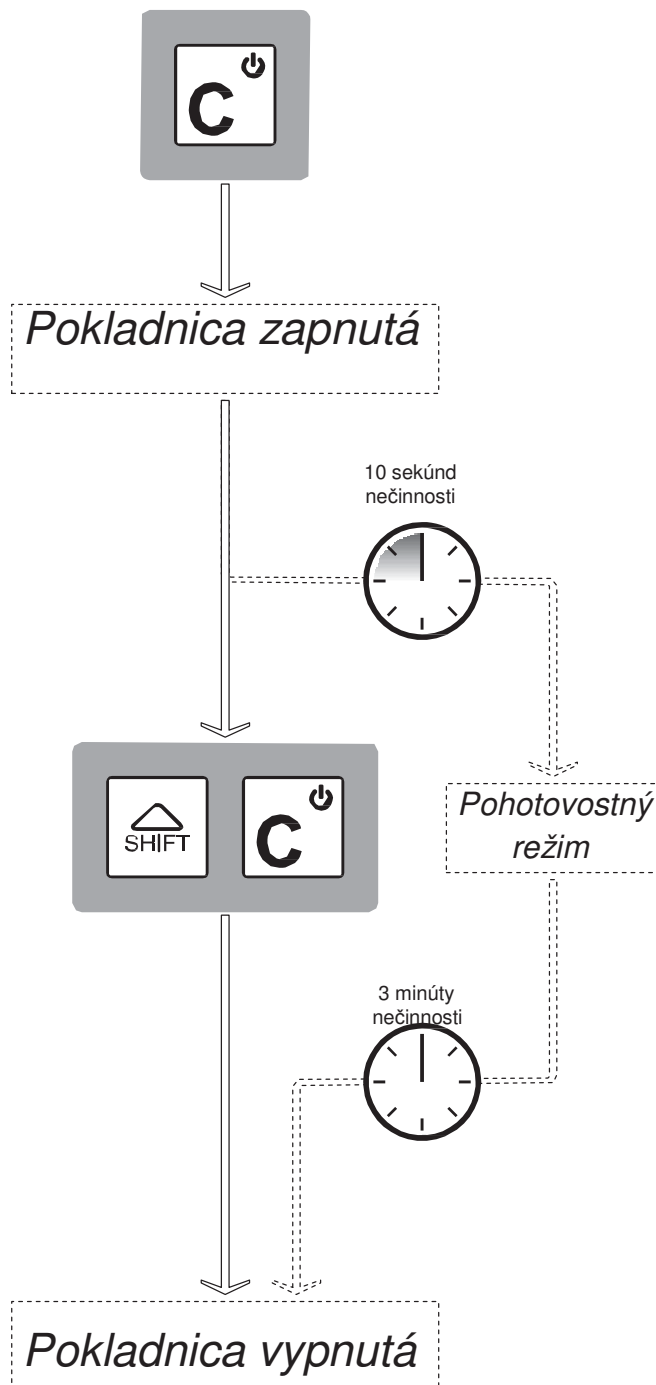

2.6. Operácie s prídavnými batériami

Keď je pokladňa odpojená od elektrickej energie, sieťové napájanie je vykonávané z pomocných interných batérií. V takomto prípade, sa výkon pokladnice zníži a batéria sa postupne vyčerpajú.

Stav batérie je zobrazovaný špeciálnym ukazovateľom (viď bod 2.8).

Keď indikátor batérie ukazuje stav "takmer úplne vybité", zvyšková energia batérie umožňuje užívateľom vytlačiť okolo ďalších 100 dokladov.

Keď sa vnútorná batéria úplne vyčerpá, pokladňa sa automaticky vypne.

Ak je pokladnica správne pripojená do zásuvky elektrickej siete a správne napájaná elektrickou energiou cez špeciálny externý napájací adaptér, batérie sa dobíja.

Batéria sa dobíja aj keď je pokladnica vypnutá (ak je pokladňa zapojená do elektrickej zásuvky).

2.7. Elektronický žurnál (EŽ)

Elektronický žurnál (EŽ) udržiava v bezpečí fiskálne dáta a pozostáva zo špeciálnej karty (Mikro SD), ktorá je zálohovacím zariadením fiskálnych dát. Lahko sa inštaluje, je praktická, výkonná a zaisťuje nemennosť zapísaných dát.

POZNÁMKA: Pre nový elektronický žurnál, prosím, kontaktujte svoje autorizované servisné stredisko.

VAROVANIE:

**Elektronický žurnál je možné vložiť len v jednom smere.
Násilné vkladanie môže viesť k poškodeniu mikroSD karty.**

Kontakty



2.8. Displej

Pokladňa disponuje dvoma displejmi. Displej operátora a displej zákazníka sú dva podsvietené grafické LCD displeje. V režime Registrácia, displej zobrazí číselné hodnoty a ukazovatele týkajúce sa prebiehajúceho predaja.

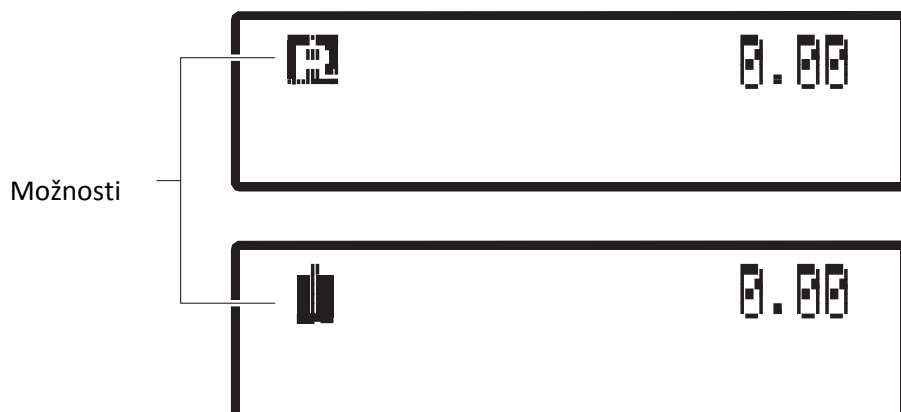

Iba pri verzii pokladnice s batériou ukazuje indikátor batérie stav nabitia batérie, alternatívne s ukazovateľom operatívneho režimu, v ľavom hornom rohu displeja.



- batéria je plne nabitá



- nabitie akumulátora klesá.



- batéria je takmer úplne vybitá
Je potrebné batériu dobiť čo najskôr,
pretože zvyšková energia batérie umožňuje
užívateľom tlačiť len niekoľko dokladov.



- batéria úplne vybitá.
Je potrebné pokračovať v nabíjaní batérie.



- batéria sa nabíja.



- batéria úplne nabitá.



- chybový stav batérie (indikátory blikajú
striedavo). Obráťte sa na autorizované
servisné stredisko.

2.9. Operatívne režimy

Pokladnica má 4 operatívne režimy, každý z nich umožňuje vykonávať skupinu funkcií, plus režim uzamknutia klávesnice.

Prechod z prevádzkového režimu do druhého je možné vykonať opakovaným stlačením klávesy  kľúč. Ikonka aktivovaného režimu je zobrazená na displeji operátora v poradí, ako je znázornené v nasledujúcej tabuľke.

DISPLAY

OPIS

ECR DISABLED

Režim uzamknutia klávesnice;

po určitej dobe nečinnosti si prístroj sám uzamkne klávesnicu



Režim registrácie;

umožňuje vykonávať predajné operácie



Režim prehľadu;

umožňuje tlačiť prehľadové uzávierky z interných dát pokladne (nemaže obsah súčtov pokladne)



Režim uzávierok;

umožňuje vykonávať každodennú fiskálnu uzávierku a vykonáva výmaz periodických súčtov.



Režim programovania;

umožňuje nastaviť všetky operatívne parametre a funkčné možnosti pokladnice.

Ak je povolené spravovanie práv obsluhy, prístup ku každému prevádzkovému režimu je povolené iba pre obsluhu s povolenými právami.

V takomto prípade, zakaždým keď je zariadenie v režime "neaktívny", je nutné vložiť kód operátora za účelom vykonania novej operácie.

2.10. Výmena papiera

Po zapnutí pokladne, je chýbajúci papier oznámený zvukovým tónom (pípnutie) a s nasledujúcou správou:

TICKET PAPER

VAROVANIE:

Pokladňa používa špeciálny termálny papier: Kontaktujte svojho dealera pre viac informácií. Kvalita papiera môže znížiť životnosť termálnej hlavy a kvalitu tlače. **ODPORÚČAME** používať papier s certifikáciou technických a kvalitatívnych špecifikácií.

Používajte iba teplo citlivý papier navinutý na valček s rozmermi, ako je uvedené v nasledujúcej tabuľke:

| Roly papiera ROZMERY | |
|----------------------|---------------------------------------|
| L | 57,5 ^{+0,2} ₋₀ mm |
| D1 | 13mm |
| D2 | max 40 mm |

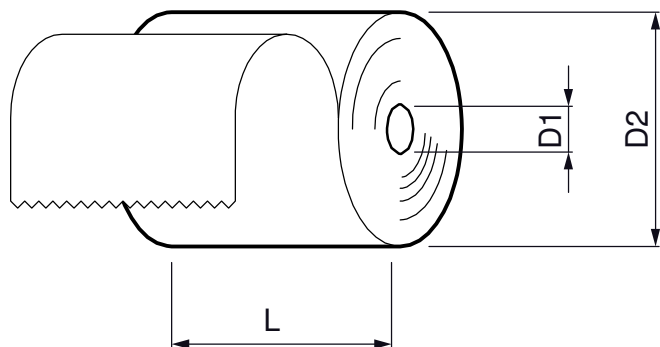

1. Otvorte kryt priestoru papiera pre prístup.
2. Odstráňte všetok papierový prach z otvoru výstupu papiera a z tlačového valca.
3. Vložte rolku papiera a povytiahnite niekoľko centimetrov papiera.
4. Zatvorte kryt priehradky papiera:.

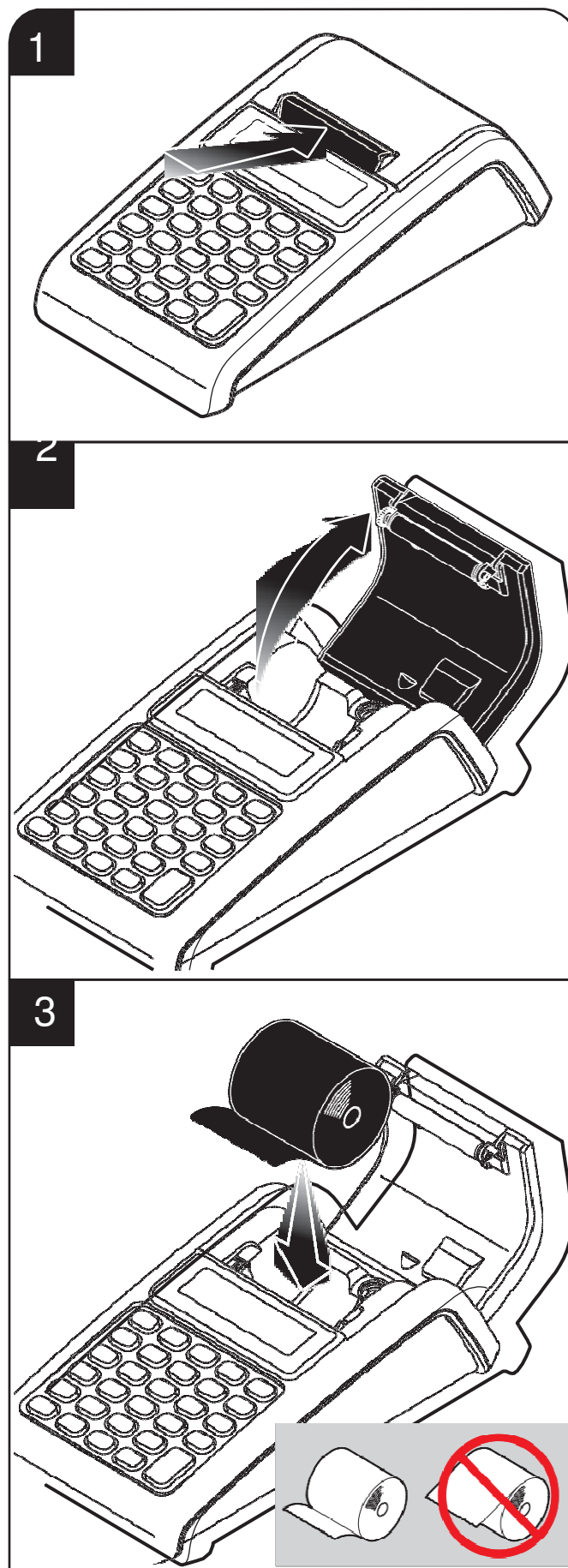

4

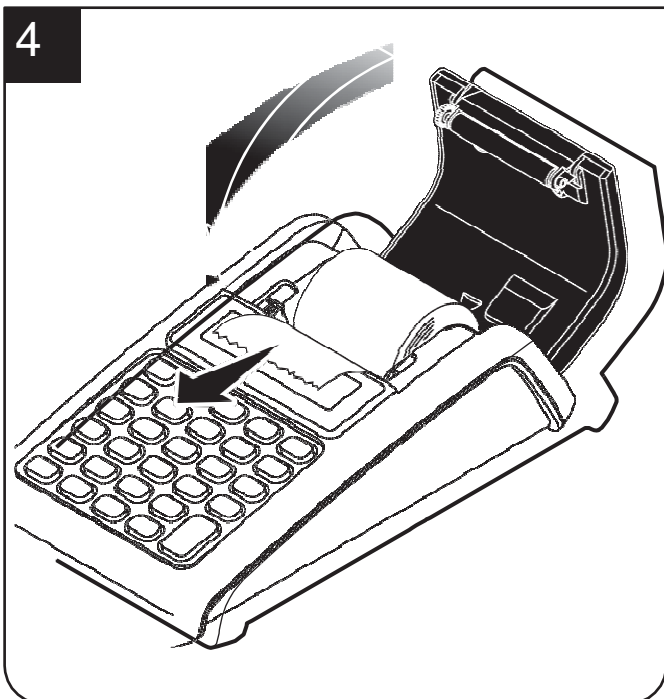

2.11. Bežná údržba pokladne

Pravidelná údržba

Pravidelne odstraňovať zvyšky papiera a papierového prachu pomocou stlačeného vzduchu.

Ďalšia údržba

V prípade klesajúcej kvality papiera (napríklad nízka kvalita a tlače), môže byť potrebné vykonať čistenie tepelnej hlavy. Táto operácia musí byť vykonaná iba servisným technikom, ako je uvedené v servisnej príručke.

Odporúča sa nemanipulovať násilne žiadnym spôsobom s termálnou hlavou tlačiarne a vkladanie kovových častí.

Čistenie, najmä tlačovej mechaniky, je nutné vykonať iba s mäkkou handričkou namočenou v izopropyl alkohole, na zamedzenie poškriabania povrchu termálnej hlavy.

2.12. Fiskalizácia

Fiskalizácia je úkon uvedenia pokladne do prevádzky.

Fiskalizácia v podstate spočíva v aktivácii fiskálnej pamäti a v uchovávaní informácií požadovaných podľa daňových zákonov.

Postup fiskalizácie musí byť vykonaný autorizovaným servisným technikom autorizovaného servisného strediska.

2.13. Povinná údržba

Povinnou údržbou sa preverí technický stav elektronickej registračnej pokladnice a neporušenosť plomb tak, aby bola zabezpečená správna funkčnosť elektronickej registračnej pokladnice. Servisná organizácia zaznamená do knihy elektronickej registračnej pokladnice dátum vykonania povinnej údržby elektronickej registračnej pokladnice. Pri certifikácii pokladnice sa stanovila doba servisného intervalu na 12 mesiacov. Pokladňa 60 dní pred uplynutím tejto doby upozorňuje na potrebu vykonania údržby a po stlačení klávesy C umožní pracovať s pokladňou. Dátum a čas prvého hlásenia o potrebe vykonania povinnej údržby je okamžite zapísané do fiskálnej pamäti. Do 60 dní je potrebné vykonať údržbu v autorizovanom servisnom stredisku.

Po uplynutí lehoty 60 dní pokladňa neumožní ďalší predaj!

UPOZORNENIE:

Pre úkony fiskalizácie a povinnej údržby kontaktujte svoje servisné stredisko.

3. POPIS FUNKCIÍ

3.1. Klávesnica

Základná klávesnica sa skladá z 30 klávesov, zoradených na 5 stĺpcov a 6 riadkov.

Niektoré klávesy môžu zaberat' priestor dvoch, alebo štyroch pôvodných kláves; celkový počet kláves môže požadovaným spôsobom meniť.

Väčšia časť kláves sú funkčné klávesy, ktorými možno vykonávať viaceré funkcie. Môžu byť aktivované, ako je popísané nižšie na obrázku.

Niektoré klávesy (napríklad rada číselných tlačidiel, atď), majú len jednu funkciu.

Sekundárne funkcie sú aktivované stlačením klávesy  ako prvej. Špeciálny symbol je v zobrazený na displeji operátora pri aktivácii sekundárnej funkcie.

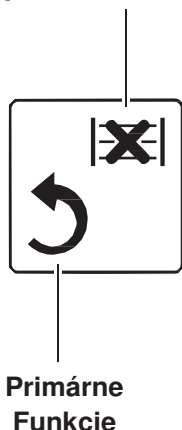

3.2. Funkčné klávesy

Nižšie uvedený obrázok ukazuje všeobecné usporiadanie klávesnice (Základná klávesnica).

Klávesnicu je možné upraviť podľa potrieb užívateľov (pre každú zmenu, sa obráťte na autorizované servisné stredisko).

Hlavné funkcie sú k dispozícii v pokladni, sú uvedené v odseku "funkcie klávesnice".

3.3. Základná gumová klávesnica

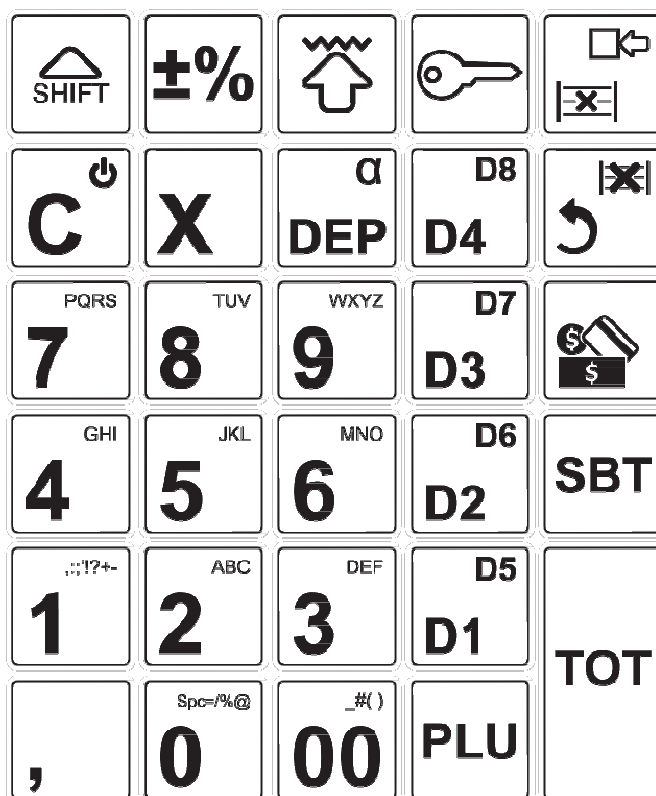

3.4. Mapa kódov pozícií

Mapa kódov pozícií pre prispôsobenie klávesnice (kontaktujte Vaše autorizované servisné stredisko).

Konfigurovateľné klávesy iba na úrovni 1

| | | | | |
|----|----|----|----|----|
| 1 | 2 | 3 | 4 | 5 |
| 6 | 7 | 8 | 9 | 10 |
| 11 | 12 | 13 | 14 | 15 |
| 16 | 17 | 18 | 19 | 20 |
| 21 | 22 | 23 | 24 | 25 |
| 26 | 27 | 28 | 29 | 30 |

3.5. Použitie alfanumerických znakov

Aby bolo možné niektoré funkcie použiť (napríklad popis programovania, vstupné daňové číslo, atď.), sú na niektorých klávesoch kombinované abecedné znaky s číselnými znakmi alebo spoločnými typografickými symbolmi: predchádzajúce údaje znázorňovali rozdelenie týchto kláves.

V režime Registrácia (viď bod 2.9), alfanumerická klávesnica sa aktivuje / deaktivuje pomocou kláves:



V režime programovania je alfanumerická klávesnica automaticky povolená v prípade potreby.

Požadované znaky môžu byť vybrané ďalším následným stlačením vybraných klávesov. Napríklad, stlačením tlačidla 5, prvý znak zobrazený bude J.

stlačením ešte raz toho istého klávesu sa zobrazí znak K, stlačením ešte raz toho istého klávesu sa zobrazí znak L, a opätovným stlačením toho istého klávesu sa zobrazí opäť znak 5.

Takže každým ďalším stlačením toho istého tlačidla umožňuje zobrazovať (V poradí) dostupné znaky zvolenej klávesy.

Po vložení znaku, je ďalší znak zadaný potrebným počtom stlačením ďalšieho tlačidla.

UPOZORNENIE: Ak je zadávaný nový znak, ktorý má vstup na rovnakom tlačidle toho predchádzajúceho, počkajte chvíľu na overenie znaku.

Klávesa:



umožňuje vybrať použitie veľkých písmen (predvolená voľba) alebo normálne znaky.

Keď sú aktívované veľké písmená, v ľavom rohu displeja operátora sa zobrazí symbol ▲.

V prípade chyby, stlačte tlačidlo:



presuňte kurzor na nesprávny znak. Posun kurzora je upravený nasledovne:

- ▲ symbol ON: kurzor presúva doľava
- ▲ symbol OFF: kurzor sa posunie doprava.

Ak chcete odstrániť vstupné znaky, stlačte tlačidlo:

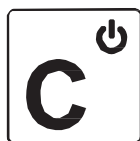

- raz: odstráni znaky naľavo od kurzora
- dvakrát (rýchlo): - chcete odstrániť všetky zadané znaky.

3.6. Dostupné znaky









| Klávesa | Vlastnosti |
|---------|------------------------|
| | 1 ; " ! ? + - |
| | A B C 2 a b c 2 |
| | D E F 3 d e f 3 |
| | G H I 4 g h i 4 |
| | J K L 5 j k l 5 |
| | M N O 6 m n o 6 |
| | P Q R S 7 p q r s 7 |
| | T U V 8 t u v 8 |
| | W X Y Z 9 w x y z 9 |
| | , [] |
| | 0 (medzera) * = /% @ |
| | 00 _ # () & |

3.7. Funkcie klávesnice

Nasledujúci zoznam popisuje dostupné funkcie.

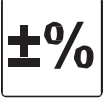
POZNÁMKA:

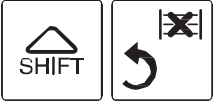
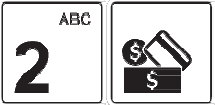
Nie všetky funkcie, ktoré možno vykonávať na zariadení sú k dispozícii v základnej klávesnici. Môžu byť kombinované klávesy podľa potrieb užívateľov (pre každú potrebnú zmenu, sa obráťte na autorizované servisné stredisko).

| KLÁVESY | FUNKCIA |
|--|--|
|  | Numerické klávesy |
|  | |
|  | Desatinný oddeľovač |
|  | Násobiteľ - Používa sa na nastavenie množstva, ktorým sa násobí jednotková cena |
|  | Podávanie papiera |
|  | % Znak - umožňuje vykonávať percentuálnu zľavu na položku |
|  | Alfanumerická klávesnica / V režime registrácia, umožňuje vstup daňových kódov, DIČ alebo alfanumerické PLU kódy. |
|  | Storno posledného - Používa sa na opravu alebo zrušenie platnosti poslednej vykonanej registrácie |
|  | Zrušiť - Používa sa k zrušeniu celého dokladu (pred jeho uzatvorením) |
|  | Platba šekom Množstvo je uložené v príslušnom počítadle platby. |
|  | Oprava - Používa sa k vymazaniu vstupných dát alebo zjavnej chyby |

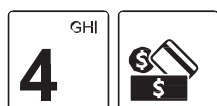
**Všeobecný mód platby**

Množstvo je uložené v príslušnom počítadle platby.

PROGRAMOVATEĽNÉ

Označenie klienta - Používa sa pre zadanie vstupného kódu zákazníka a umožniť použiť oprávnenia a zvlášť počítadlo.

**Platba kreditnou kartou**

Množstvo je uložené v príslušnom počítadle

PROGRAMOVATEĽNÉ

Vklad v hotovosti - Používa sa na registráciu vkladu v hotovosti do zásuvky, ktorá nie je príjmom z predaja



Cena - Umožňuje nastaviť cenu na nepriame oddelenie alebo PLU s nulovou cenou; môže byť tiež použité na čítanie ceny PLU v archíve

PROGRAMOVATEĽNÉ

Označenie operátora - Ak je povolená "administrácia operátora", povoľuje zadať vstupný kód, a vstupné ID konkrétneho operátora



PLU - Cena Pozrite sa hore - Používa sa k predaju položky s vopred nastavenou cenou a popisom; vyžaduje zadanie identifikačného kódu tovarovej položky

PROGRAMOVATEĽNÉ

Kredit kompenzácia – Používa sa na registráciu pri vklade hotovosti k predchádzajúcemu úveru

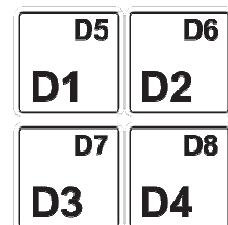

Priame oddelenie - Používa sa na registráciu a sčítanie čiastky v príslušnom oddelení. Aby bolo možné použiť druhé funkčné oddelenie, je potrebné stlačiť pred touto klávesou klávesu:



Nepriame oddelenie - Používa sa pre prístup ku všetkým oddeleniam bez priameho prístupu z klávesnice; pred touto klávesou sa vyžaduje zadať číslo oddelenia



Vrátenie - Používa sa na vrátenie položky z ukončeného dokladu.

PROGRAMOVATEĽNÉ

% SBT - Používa sa na použitie percentuálnej zľavy na medzisúčte

PROGRAMOVATEĽNÉ

Položka zľava - Používa sa na použitie hodnoty zľavy na položke



Rozšírené funkcie – Povoľuje vykonať druhú funkciu klávesov



Storno – Povoluje v prípade chyby vymazať položku z neukončeného dokladu. Je potrebné zadať číslo položky ktorá sa má vymazať.



Medzisúčct - Používa sa k vizualizácii, alebo tlač medzisúčtu súm registrovaných v aktuálnom doklade. V režime registrácie mimo blokovania umožňuje otvoriť zásuvku na peniaze.

PROGRAMOVATEĽNÉ

Limity vydanie - Umožňuje užívateľovi bolo prekonať cenové limity nastavené pre konkrétne oddelenie.



Celkom - Používa sa zaplatiť sumu v hotovosti. Množstvo je uložený v príslušnom počítačda

PROGRAMOVATEĽNÉ

Výber v hotovosti - Používa sa na registráciu výberu v hotovosti do zásuvky.

4. ZÁKLADNÉ PROGRAMOVANIE

4.1. Všeobecné informácie

Táto kapitola opisuje funkcie, ktoré možno vykonávať s pokladňou v "P - programovacom režime".

Táto kapitola uvádza iba základné programovanie pokladne. Všetkých ostatné dostupné funkcie pre programovanie pokladne nájdete v programovacom manuáli. V prípade programovania funkcií, ktoré sa v manuáli nenachádzajú sa obráťte na autorizovaného servisného strediska.

Ak chcete nastaviť alebo zmeniť niektoré nastavenia pokladne, pokladňa musí byť v režime **P** (P - programovací režim). Pre vstup do programovacieho režimu viď odsek 2.9.

4.2. Všeobecné nastavenia

| Programovanie | POSTUP |
|---|---|
| ČAS |  <i>(To nastavenie je možné vykonať len po dennej fiskálnej uzávierke, pozri kapitolu 6)</i> |
| DÁTUM |  <i>(To nastavenie je možné vykonať len po dennej fiskálnej uzávierke, pozri kapitolu 6)</i> |
| TABUĽKA SADZIEB DPH Sadzby DPH (v percentách) 5 číselných hladín, od 1 do 5 |  |
| INTEZITA TLAČE |  TLAČ s vyššou hodnotou, než je štandardná úroveň môže znížiť životnosť termálnej hlavy tlačovej mechaniky. |
| ZOZNAM DOSTUPNÝCH IKON |  <i>(Vytlačí zoznam ikon s príslušným identifikačným číslom)</i> |



[Grafické logo] **SBT**

[1 Popis riadok] **SBT**

[Dvojitá výška] **SBT**

PÄTIČKA DOKLADU
(2 riadky max. 32 znakov)

[Grafické logo] **SBT**

[2 Popis riadok] **SBT**

[Dvojitá výška] **SBT**

TOT

(Vytlačí vybranú ikonu ako 1. rade správy)

4.3. Správa oddelení

Programovanie

POSTUP

1 2 0 SBT

[Oddelenie #] SBT

[Opis oddelenia max. 30 znakov] SBT

[Cena max. 9 číslic] SBT

(Nastavením 0-ovej ceny nebude oddeleniu priradená žiadna cena)

[Kód DPH oddelenia] SBT

[Automatické vrátenie 0 = nie / 1 = áno] SBT

[Záporná položka 0 = nie / 1 = áno] SBT

[Násobenie s desatinnými číslami 0 = nie / 1 = áno] SBT

[Jediné oddelenie 0 = nie / 1 = áno] SBT

[Storno vyhradené 0 = nie / 1 = yes] SBT

PROGRAMOVANIE ODDELENÍ

[Zrušenie vyhradené 0 = nie / 1 = yes] SBT

[Zľava / Prirážka vyhradené 0 = nie / 1 = yes] SBT

[Vrátenie vyhradené 0 = nie / 1 = yes] SBT

[Oddelenie vyhradené 0 = nie / 1 = yes] SBT

[Minimálna suma] SBT

[Maximálna suma] SBT

[Mód Zľava / Prirážka] SBT

[Makro #] SBT

[Cena 1] SBT

[Skupiny oddelení] SBT









TOT

4.4. PLU











Programovanie

POSTUP









DATABÁZA PLU
Tlač zoznamu PLU

    [od kódu PLU]  [do kódu PLU] 
{[od kódu PLU]  [do kódu PLU]  } 

PROGRAMOVANIE PLU

   
[PLU kód] 
[PLU popis]  (Max. 12 číslíc alebo 13 alfanumerických znakov)
[PLU cena]  (Cenník 0)
[odkaz na oddelenie]  (Odkaz k oddeleniu pre PLU)
{[PLU kód]  }

Čiastočné mazanie PLU

    [od kódu PLU]  [do kódu PLU] 
{[od kódu PLU]  [do kódu PLU]  } 

(Toto programovanie je možné vykonávať len po uzávierke PLU a po fiskálnej uzávierke, pozri kapitolu 6)

CELKOVÝ VÝMAZ DATABÁZY
PLU

(Toto programovanie je možné vykonať len po fiskálnej uzávierke, pozri kapitolu 6)

4.5. Zľavy, prirážky

Programovanie

POSTUP

4 **2** **0** **SBT**

[Zľava/ Prirážka kód (1 ÷ 20)]

SBT

[Popis]

SBT

[Percento / Množstvo (0 ÷ 1)]

SBT

[Zľava/ Prirážka (0 ÷ 1)]

SBT

[Položka / Medzisúčet (0 ÷ 1)]

SBT

[Zakáz / Povoľ (0 ÷ 1)]

SBT

[Zakázané na medzisúčte (0 ÷ 1)]

SBT

[Max. percento]

SBT

[Percento]

SBT

{ [Zľava/ Prirážka kód (1 ÷ 20)]

SBT }

, , , ,

TOT

ZĽAVA / PRIRÁŽKA
OPIS

4.6. Správa obsluhy

Programovanie

POSTUP

PROG. ZOZNAM OPERÁTOROV

DEF 3 0 0 SBT

SPRÁVA OPERÁTOROV
POVOLENÁ

DEF 3 1 0 SBT 1 SBT

DEF 3 2 0 SBT

SBT

[Operátor # (1 ÷ 5)]

[Kód (2 číslice) (01 ÷ 99)] SBT

[Heslo (4 číslice) (0001 ÷ 9999)] SBT

[Popis] SBT (Max. 30 znakov)

[Dočasný operátor (0 ÷ 1)] SBT

[Program operátor (0 ÷ 1)] SBT

[Programovací režim (0 ÷ 1)] SBT

[Režim Z (0 ÷ 1)] SBT

[Režim X (0 ÷ 1)] SBT

OPERÁTORI - KÓD / HESLO

[Registračný režim (0 ÷ 1)] SBT

[Vrátenie (0 až 1)] SBT

[Storno (0 ÷ 1)] SBT

[Platby (0 až 1)] SBT

[Zľava/ Prirážka (0 ÷ 1)] SBT

[Operátor Oddelenie vyhradené (0 ÷ 1)] SBT

[Zľava/ Prirážka na medzisúčte (0 ÷ 1)] SBT

[Zrušenie vyhradené (0 ÷ 1)] SBT

[Operátor – fisk. uzávierka (0 ÷ 1)] SBT

[Uzávierka za obdobie (0 ÷ 1)] SBT

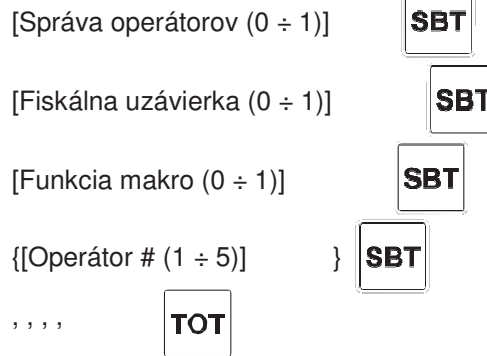

4.7. Správa zákazníkov

DATABÁZA ZÁKAZNÍKOV

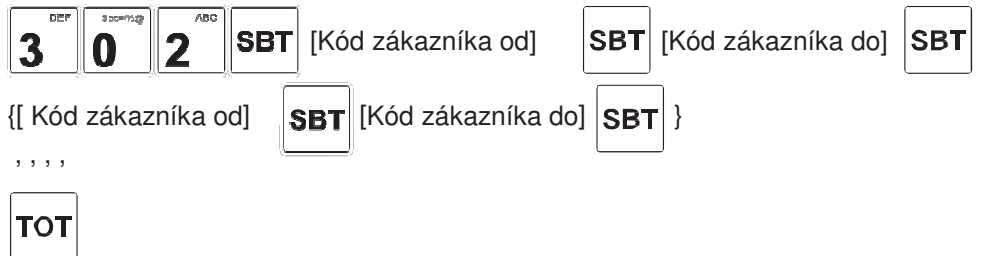

PROGRAMOVANIE ZÁKAZNÍKOV

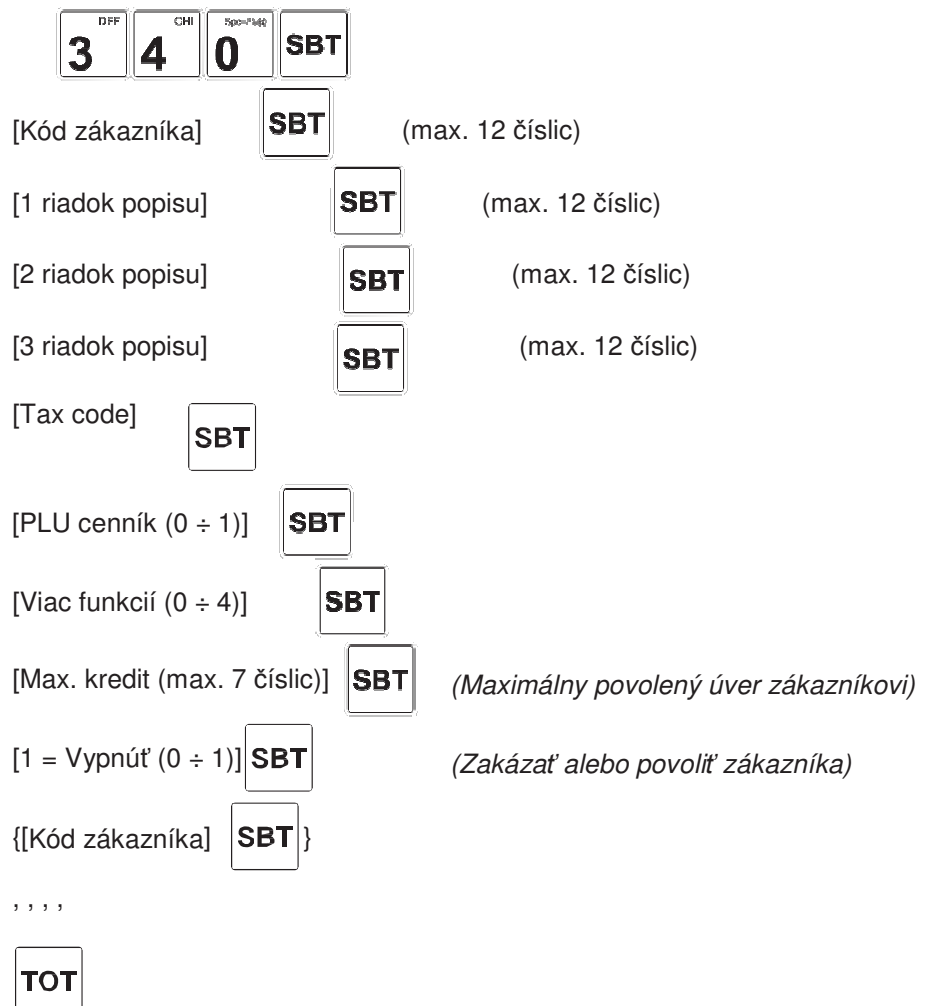

ČIASTOČNÝ VÝMAZ
ZÁKAZNÍKA

| | | | | | | | |
|--------------------------------|---------------------------------|------------------------------------|------------|-----------------------|------------|--------------------|--------------|
| <small>DEF</small> 3 | <small>WYVZ</small> 9 | <small>Spoc=%@</small> 0 | SBT | [Kód zákazníka od] | SBT | [Kód zákazníka do] | SBT |
| | | | | { [Kód zákazníka od] | SBT | [Kód zákazníka do] | SBT } |
| | | | | , , , , | | | |
| TOT | | | | | | | |

5. DENNÁ PREVÁDZKA - PREDAJ

Aby bolo možné vykonávať rôzne každodenné operácie pri registrácii predaja, a tlači pokladničných dokladov, umožnenie jednotlivých funkcií (operátori, zákazníci, atď) ako aj vklad a výber v hotovosti, pokladňa musí byť v "R - REGISTRAČNOM MÓDE" (viď bod 2.9) ,

5.1. Operácie predaja cez oddelenia a výpočet výdavku

OPIS

POSTUP

Predaj cez oddelenia a výpočet výdavku:

- predaj 1 kusu, ktorý má cenu 3,00 € v oddelení č.1
- predaj 1 kusu, ktorý má cenu 2,50 € v oddelení č.2



- Ak chcete získať výpočet výdavku, zadajte výšku prijatej sumy (napr 10,00 €) pred stlačením tlačidla použitého spôsobu platby.

TOT

- , Pokladňa zobrazí a vytlačí o doklad o predaji a vypočíta výdavok z pokladnice.

Výpočet výdavku, keď je doklad uzatvorený

- Zadajte čiastku, bola zákazníkom zaplatená
- Stlačte **TOT** tlačidlo

Predaj cez prednastavené ceny:

- predaj 1 kusu, ktorý má cenu 10,00 € v oddelení č 1
- predaj 1 kusu v nastavenou cenou (napr. 10,00 €), v oddelení č. 5

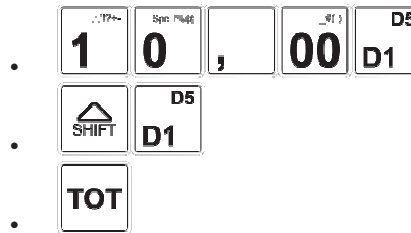





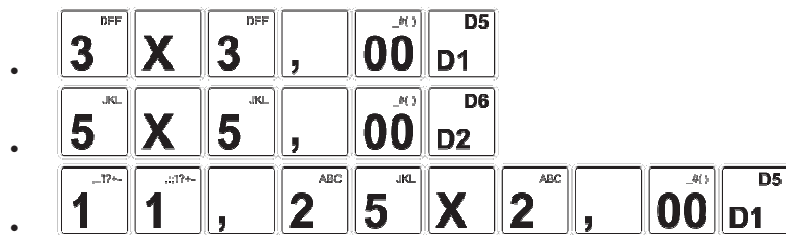





Viacnásobné množstvo:

- predaj 3 kusov položiek, ktoré majú jednotnú cenu 3,00 € v oddelení č 1,
- predaj 5 kusov položiek, ktoré majú cenu 5,00 € v oddelení č 2
- predaj 11,25 m³ z materiálu, ktorý stojí 2,00 € za m³ v oddelení č.1





























Limity množstva predaja možno nastaviť na 4 celé čísla a 3 desatinné miesta.

Poznámka: Pri použití desatinných miest s násobením, musí byť vopred povolené nastavením v programovacom móde. Pre viac informácií kontaktujte autorizované servisné stredisko.

| OPIS | POSTUP |
|---|---|
| | <ul style="list-style-type: none"> •  ,     |
| Opakovanie sumy: | |
| -3 položky, ktoré majú cenu 2,50 € každá v oddelení č.1 | <ul style="list-style-type: none"> •   (1 opakovanie) •   (2 opakovanie) •  |

5.2. Operácie predaja PLU

| OPIS | POSTUP |
|--|--|
| | <ul style="list-style-type: none"> •  (Kľúč musí byť naprogramovaný na klávesnici) |
| Predaj naprogramovaného PLU: | |
| predaj | <ul style="list-style-type: none"> •     (Zobrazenie ceny PLU) |
| - 1 položka (PLU kód 200), ktorá má cenu 15,00 €, s vizualizáciou ceny pred predajom, predaj | <ul style="list-style-type: none"> •  (Predaj PLU) |
| - 2 položka (PLU kód 188) prostredníctvom skenera | <ul style="list-style-type: none"> •       • Čítanie PLU kódu skenerom, bez stlačenia tlačidla PLU •  |
| | <ul style="list-style-type: none"> •     (Kód PLU uloženého bez ceny) |
| Predaj PLU uloženého bez ceny: | |
| predaj 1 označených položiek (PLU kód 198) | <ul style="list-style-type: none"> •   ,   |
| s cenovou zadanou na 10,00 € | <ul style="list-style-type: none"> •   (Povoliť alfanumerickú klávesnicu) |
| a predaj 1 kódované položky | <ul style="list-style-type: none"> • Zadať alfanumerický kód •   (Zakázať alfanumerickú klávesnicu) •  •  |

5.3. Storno / Storno poslednej položky / Zrušiť doklad

OPIS

POSTUP

Príklad opravy kláv. C, storna posledného a storna ľubovoľnej:

predaj
 -1 (PLU kód 200), ktorý má cenu 10,00 €,
 - zlé zadanie textu a oprava s C
 -2 položky, ktoré majú cenu 4,50 € v oddelení č.1,
 -1 položka s cenou 2,1 € v oddelení č.2 s následným stornom
 -1 položka, ktorý má cenu 2,60 € v oddelení č 2,
 -storno prvej položky (PLU kód 200),

•

• (Zlé zadanie textu a oprava s klávesou C)

•

• (Chybné zadaná položka)

• (Storno predchádzajúcej chybné zadanej položky a zadanie novej)

• (Storno prvej položky)

•

Príklad storna poslednej položky a celého

dokladu: predaj
 -1 položky (PLU kód 200)
 -2 položiek, ktoré majú cenu 4,50 € v oddelení č. 1.
 -storno posledných 2 položiek v odd. č.1
 -storno všetkých položiek

•

•

•

•

5.4. Vrátit'

OPIS

POSTUP

Príklad vrátenia peňazí z oddelenia:

- vrátenie položky v cene 5,30 € z odd.7

•

•

Príklady vrátenia peňazí pre PLU:

Vrátenie položky s (PLU kód 200) a ručná zmena ceny PLU na 9€

•

•

•

5.5. Rôzne platby

Bežné predaje sú uzavreté platbou v hotovosti stlačením ( klávesy).

Predaje uzatvorené inými druhmi platieb sa uzatvárajú nasledovnými kombináciami klávesov:



























| | | |
|--|---|----------------------------|
|  |  | Šeky |
|  |  | Platobná karta |
|  |  | Všeobecná platba |
|  |  | Platba „Ticket Restaurant“ |
|  |  | Závesné Platba |
|  |  | |

OPIS

POSTUP

Príklad predaja s rôznymi spôsobmi platby: predaj

- 1 položka v cene 500,00 € v oddelení č.1
- 1 položka v cene 20,00 € v oddelení č.2
- platba 500,00 € platobnou kartou
- platba 20,00 € v hotovosti



| | | | | | | | |
|---|---|---|---|--|---|---|---|
|  |  |  |  |  |  |  | |
|  |  |  |  |  |  | | |
|  |  |  |  |  |  |  |  |
|  |  |  |  |  | | | |

5.6. Operátori – obsluha pokladne

OPIS

POSTUP

Zadanie kódu operátora prostredníctvom klávesnice

- 
- Zadať alfanumerický kód.
- 
- Pokračujte v predajných operáciách.

6. Z - FISKÁLNE UZÁVIERKY

6.1. Všeobecné informácie

Táto kapitola opisuje funkcie, ktorými môžu byť vykonané operácie pokladne v "Z - Režim uzávierok", alebo:

Fiskálna denná uzávierka - Je operácia povinná na konci každého obchodného dňa.

Periodické uzávierky - Je to uzávierka pravidelných počítadiel používaných na vytváranie časových fiskálnych uzávierok za obdobie.

























Aby bolo možné vykonávať rôzne operácie fiskálnych pokladníc musí byť v pokladnica "Z - Režim uzávierok".

Ak chcete vykonať nasledujúce fiskálne uzávierky, pozri bod 2.9.

Tlač zoznamu dostupných fiskálnych uzávierok - V "Z - Režim uzávierok" stlačte klávesu

SBT

6.2. Tabuľka fiskálnych uzávierok

| FUNCTION | POSTUP | OPIS |
|--|---|--|
| <i>alebo</i> Denná fiskálna uzávierka |     | Pokladňa tlačí doklad fiskálnej dennej uzávierky, ktorý obsahuje všetky zákonom stanovené údaje potrebné v účtovníctve. |
| Denná fiskálna uzávierka oddelení |    | Keď sa blíži zaplnenie fiskálnej pamäte, počet uzávierok ktoré je do pamäte ešte možné zapísať sa vytlačí na začiatku uzávierky. |
| Periodická fiskálna uzávierka PLU |    | |
| Časová fiskálna uzávierka |    | |
| Intervalová fiskálna uzávierka DPH |    | |
| Fiskálna uzávierka zákazníkov |    | |
| Fiskálna uzávierka pre typy platieb |    | |
| Fiskálna uzávierka operátorov |    | |

7. PREHĽADOVÉ UZÁVIERKY

7.1. Všeobecné informácie

Táto kapitola opisuje operácie, ktoré možno vykonávať s pokladňou v "X - Režim prehľadu". Čítanie a tlač neodstráni žiadne dáta z archívu alebo počítaadla platieb obsahujúce údaje.

Nulovanie niektorých typov archívov je riadené intervalovými uzávierkami a fiskálnymi uzávierkami, ako je popísané v kapitole 6.

Aby bolo možné vykonať tlač prehľadových uzávierok, musí byť pokladňa v "X - Režim prehľadu".

Ak chcete vybrať nasledujúce tlačte / čítanie operácie pozri časť 2.9.

Tlač zoznamu dostupných prehľadových uzávierok - V "X - Režim prehľadu", je možné stlačením klávesy **SBT**

7.2. Tabuľka prehľadových uzávierok

| FUNKCIA | POSTUP |
|--|--|
| ČISTÝ PRÍJEM (displej) | |
| HOTOVOŠŤ V POKLADNI (displej) | |
| INFORMÁCIE O POKLADNI | |
| PREHĽADOVÁ X UZÁVIERKA | |
| DENNÁ X UZÁVIERKA - ODDELENIA | |
| SÚHRNNÁ X UZÁVIERKA - ODDELENIA | |
| DENNÁ X UZÁVIERKA – SKUPINA ODDELENÍ | |
| SÚHRNNÁ X UZÁVIERKA – SKUPINA ODDELENÍ | |
| X UZÁVIERKA – JEDNÉHO ODDELENIA | [ČÍSLO ODDELENIA] Alebo [tlačidlo] |
| DENNÁ X UZÁVIERKA - PLU | |
| SÚHRNNÁ X UZÁVIERKA - PLU | |

HODINOVÁ X UZÁVIERKA

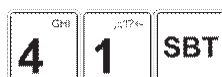

DENNÁ X UZÁVIERKA - DPH



SÚHRNNÁ X UZÁVIERKA - DPH

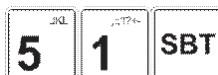

DENNÁ X UZÁVIERKA - ZÁKAZNÍCI



X UZÁVIERKA – JEDEN ZÁKAZNÍK



DENNÁ X UZÁVIERKA – CUDZIA MENA

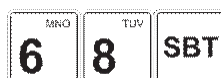

X UZÁVIERKA – OPERÁTOR



X UZÁVIERKA – JEDEN OPERÁTOR



X UZÁVIERKA – AKTÍVNEHO OPERÁTORA



PODROBNÁ TLAČ ÚDAJOV

Z FISKÁLNEJ PAMÄTE



/od čísla Z uzávierky po číslo Z uzávierky/

od čísla Z uzávierky [číslo]



po číslo Z uzávierky [číslo]



PODROBNÁ TLAČ ÚDAJOV

Z FISKÁLNEJ PAMÄTE



/od dátumu Z uzávierky po dátum Z uzávierky/

od dátumu Z uzávierky [ddmmrrrr]



po dátum Z uzávierky [ddmmrrrr]



SÚHRNNÁ TLAČ ÚAJOV

Z FISKÁLNEJ PAMÄTE - SUMÁRE PLATIEB



/od dátumu Z uzávierky po dátum Z uzávierky/

od dátumu Z uzávierky [ddmmrrrr]



po dátum Z uzávierky [ddmmrrrr]



SÚHRNNÁ TLAČ ÚAJOV

Z FISKÁLNEJ PAMÄTE - SUMÁRE PLATIEB

/od čísla Z uzávierky po číslo Z uzávierky/



od čísla Z uzávierky [číslo]



po číslo Z uzávierky [číslo]

OPAKOVANÁ TLAČ DOKLADOV
Z ELEKTRONICKÉHO ŽURNÁLU/od čísla Z uzávierky po číslo Z uzávierky/
/od čísla dokladu po číslo dokladu/

od čísla Z uzávierky [číslo]



po číslo Z uzávierky [číslo]



od čísla dokladu [číslo]



po číslo dokladu [číslo]

OPAKOVANÁ TLAČ POSLEDNÉHO DOKLADU
Z ELEKTRONICKÉHO ŽURNÁLU

OPAKOVANÁ TLAČ VŠETKÝCH DOKLADOV

Z ELEKTRONICKÉHO ŽURNÁLU



od dátumu [ddmmrrrr]



po dátum [ddmmrrrr]



/od dátumu po dátum/

TLAČ CELÉHO ELEKTRONICKÉHO ŽURNÁLU



tláč elektronického žurnálu je možné prerušiť stlačením klávesy

TLAČ VŠETKÝCH DOKLADOV
Z ELEKTRONICKÉHO ŽURNÁLU
/od dátumu po dátum/

od dátumu [ddmmrrrr]



po dátum [ddmmrrrr]

OPAKOVANÁ TLAČ DOKLADOV
Z ELEKTRONICKÉHO ŽURNÁLU/od dátumu po dátum/
/od čísla dokladu po číslo dokladu/

od dátumu [ddmmrrrr]



od dátumu [ddmmrrrr]



od čísla dokladu [číslo]



po číslo dokladu [číslo]



TEST ELEKTRONICKÉHO
ŽURNÁLU

Identifikačné údaje EŽ

8. TECHNICKÉ CHARAKTERISTIKY

| | |
|---------------------------|---|
| Všeobecný charakteristika | <ul style="list-style-type: none">- až 30 tovarových oddelení- až 1000 PLU (kód PLU s 13 číslicami/EAN)- 7 spôsobov platby- opravy- evidencia DPH- medzisúčet- hlavička dokladu na 8 riadkov (maximálne 32 znakov).- zobrazenie dátumu a času- registrácia s počítačom- funkcia kalkulačky- výpočet výdavku- možnosť zrušenia, storna a vrátenia- vklady a výbery v hotovosti z pokladne- rôzne prehľadové uzávierky- možnosť tlače grafických ikon |
| Termálna tlačiareň | <ul style="list-style-type: none">- termálna tlačiareň: 57,5 mm- Rýchlosť: Max. 90 mm / sek.- Tlač stĺpce: 32 (normálne) / 38 (stlačené)- Dvojitá výška písma, komprimované písma, tlač grafiky- Snímač konca papiera |
| Displeje | <ul style="list-style-type: none">- Grafické LCD, 122 x 32 s podsvietením- Indikátor stavu - grafika |
| Rozhranie | <ul style="list-style-type: none">- 1 (8 pólov RJ45), konektor pre sériové pripojenie RS 232 C- 1 (6 pólov RJ12), konektor pre pripojenia zásuvky na peniaze- 1 (USB Micro-B) konektor pre pripojenie USB |
| Fyzikálna charakteristika | <ul style="list-style-type: none">- Rozmery (pozri nasledujúci obrázok): 112 (W) x 215 (d) x 68 (h) mm- Hmotnosť: cca. 0,5 kg- Teplota: -10 ° C / +45 ° C- Relatívna vlhkosť: 10-85% (0 ° C / +40 ° C)- Elektrické parametre: lítiová batéria 7,4V 1500 mAh- Externý napájací adaptér 230 V, 43-67 Hz / 15 V DC 0,8 |

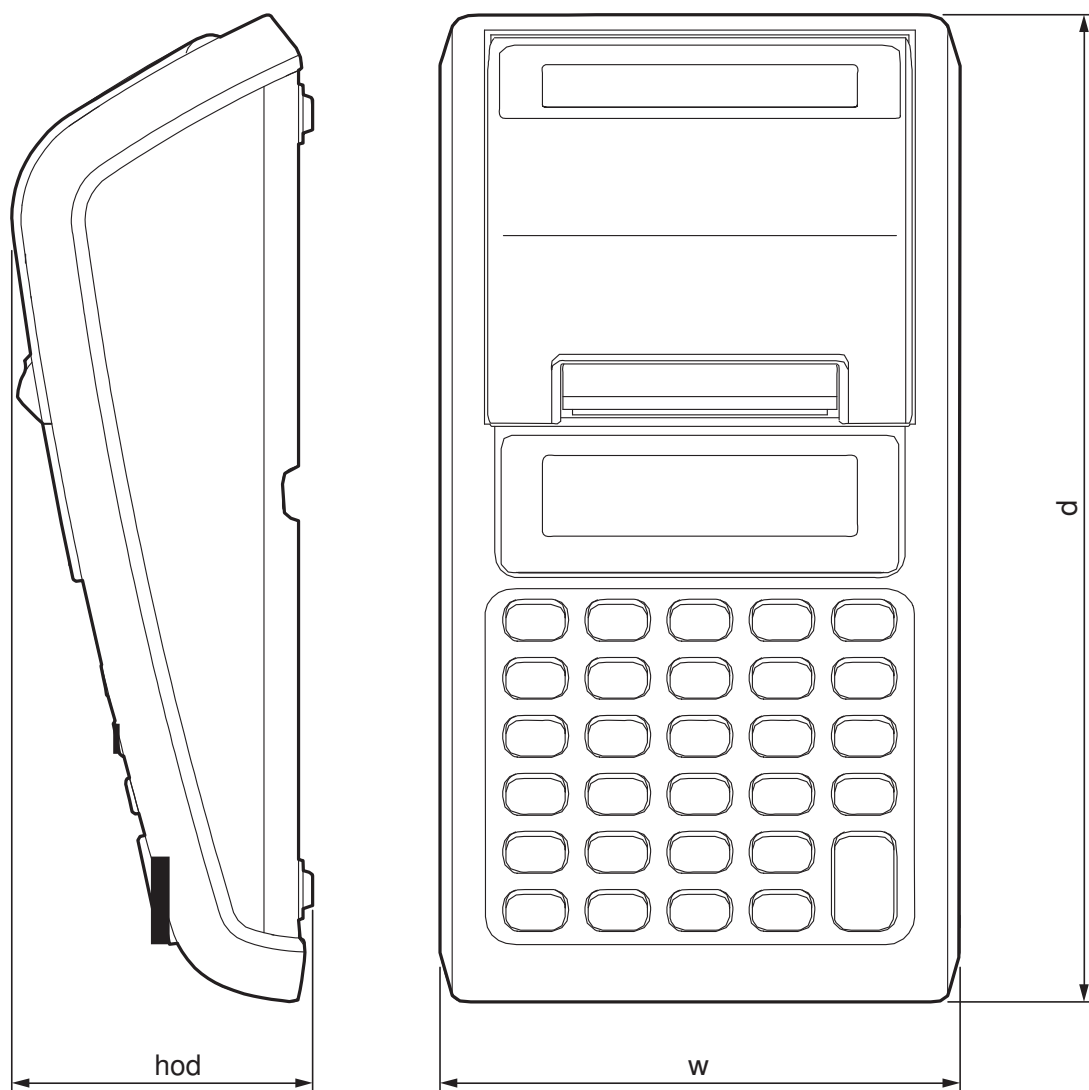

Záruka na pokladňu a spotrebný materiál

Na pokladňu platí záruka **24 mesiacov**, ak nebola poškodená nešetrným a neodborným zásahom, alebo neodborným a nešetrným používaním.

Na sieťový adaptér (230V), klávesnicu a batériu platí záruka **6 mesiacov** a to v prípade, že predtým nebola dosiahnutá ich životnosť na viac ako 80 % alebo neboli poškodené neodborným používaním.

CUSTOM®

AXIS distribution, s.r.o.

M. Rázusa 35

984 01 Lučenec

SLOVENSKO

Tel.: +421 47 4331173 - Fax: +421 47 4331011

servis@axis-distribution.sk - www.axis-distribution.sk

Všetky práva vyhradené